



Caratteristiche tecniche,  
dotazioni, optional e dati dimensionali



**YUKON**  
SPARGISALE

## DOTAZIONI



**Cartello con freccia (50 cm x 50 cm)**



**Cuscinetti in acciaio inox**



**Faro di lavoro rosso**



**Impianto elettrico 12 V 24 V IP68**



**Motore elettrico 12 V 24 V  
per rotazione disco di spargimento**



**Motore elettrico 12 V 24 V  
con riduttore per rotazione coclea**

# SPARGISALE YUKON



**Pulsantiera di comando**



**App mobile SnowService Srl**  
(gestione e tracciamento)



**Riduttore per trascinamento coclea di spargimento con giunto elastico**



**Porta targa ripetitrice con luce strobo e lampeggiante**



**Vaglio in rete in acciaio zincato a caldo**



**Vibratore elettrico 12 V 24 V**  
per agevolare il distacco del sale dalle pareti

## SCHEDA TECNICA

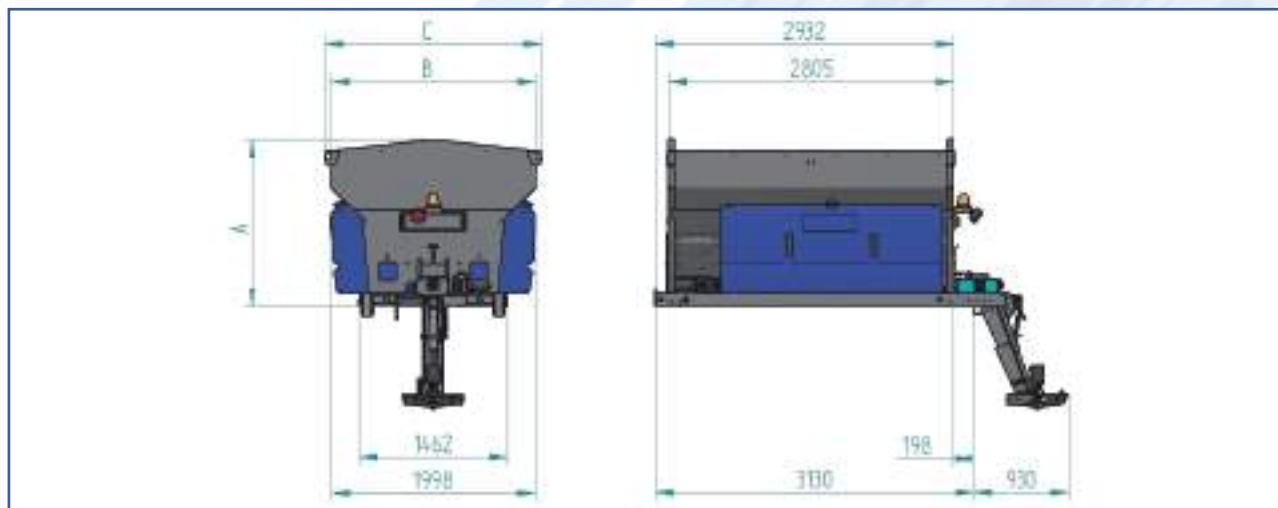

### CARATTERISTICHE DI BASE

CODICE	MODELLO	A (mm)	B (mm)	C (mm)	PESO (kg)
5010812	YUKON 2000	1105	1548	1669	650
5010813	YUKON 3000	1325	1548	1670	750
5010814	YUKON 4000	1458	2003	2124	880
5010815	YUKON 5000	1638	2010	2124	950

#### 1. Classificazione

Spargisale gamma Yukon per veicoli con PTT > 75 q.li.

Realizzato totalmente in acciaio inox aisi 304 con sistema di trascinamento tramite coclea o nastro in gomma.

#### 2. Funzionamento

Funzionamento elettrico (12V o 24V) tramite collegamento alla batteria dell'autocarro.

#### 3. Accessori: versione base

Vaglio in rete, impianto elettrico 12V o 24V, pulsantiera di comando con potenziometri, luce lampeggiante, porta targa posteriore con nr.2 luci a led strobo, faretto di lavoro rosso, vibratore elettrico 12V o 24V, torretta di spargimento regolabile in altezza, estensori laterali, golfari di sollevamento e fissaggio, supporto piedi manuali e automatici, kit cablaggio con spine e fusibile per collegamento all'impianto del mezzo.

#### 4. Optional

Kit umidificazione 600 lt / 1200lt / 1500 lt / 2000 lt, sensore mancanza sale, piedi di parcheggio manuali, piedi di parcheggio automatici, asimmetria di spargimento, scala di ispezione, comando tramite applicazione mobile (gestione e tracciamento), verniciatura tramoggia.



MADE-IN-ITALY

## SNOW SERVICE S.R.L.

Via dell' Industria, 34 - 41013, Castelfranco Emilia (MO), ITALIA  
Località: Piumazzo

[www.snowservicesrl.com](http://www.snowservicesrl.com)  
[info@snowservicesrl.com](mailto:info@snowservicesrl.com)

Tel. +39 059 931483  
Fax +39 059 934307